

**ИП Харитонова Д.В.**

**Качалка (балансир) «Карета»**

Для детей в возрасте от 3 лет

**ПАСПОРТ**

**01.01.05-ПС**



**Краснодар 2022**

## Содержание

1. Основные сведения об изделии.
2. Основные технические данные.
3. Комплектность.
4. Свидетельство о приемке.
5. Свидетельство об упаковке.
6. Гарантийные обязательства.
7. Рекламации.
8. Сведения о хранении.
9. Учет неисправностей при эксплуатации.
10. Учет технического обслуживания.
11. Сведения о ремонте.
12. Инструкция по монтажу.
13. Правила безопасной эксплуатации игрового комплекса.
14. Инструкция по осмотру и проверке оборудования перед началом эксплуатации.
15. Инструкция по осмотру, обслуживанию и ремонту оборудования.
16. Особые отметки.

## 1 Основные сведения об изделии

- 1.1 Наименование Балансир ДКБ-6  
1.2 Изготовитель ИП Харитонов Д.В., г.Сочи, ул. Есауленко д.25  
1.3 Заводской номер ДКБ-6  
1.4 Дата выпуска \_\_\_\_\_  
1.5 Балансир предназначен для детей в возрасте от 3 лет и создает условия:  
– обеспечивающие развитие ребенка  
– развивающие координацию движений, преодоление страха высоты, ловкость и смелость, чувство коллективизма в массовых играх.

## 2 Основные технические данные

- 2.1 Размеры 2215x410x775 мм  
2.2 Вес 35 кг.

## 3 Комплектность

№	Обозначение	Наименование	Кол-во	Примечание
1	ДКБ-6.01	Каркас балансира под Мишку (6 платиков)	1	
2	ДКБ-6.02	Балансир в сборе с утками	1	
3	ДКБ-6.03	Пластина крепежная	2	5x50x500
4	ДКБ-6.04	Перекладина кареты	1	L=357
5	ДКБ-6.05	Карета	2	
6	ДКБ-6.06	Фанерное окно №1	4	
7	ДКБ-6.07	Фанерное окно №2	2	
8	ДКБ-6.08	Колесо кареты	4	
9	ДКБ-6.09	Корона	2	

Метизы\ колпачки

Наименование	Количество	Наименование	Количество
Болт М6x55 мебельный	8	Шайба 6 пружинная ГОСТ 6402-70	28
Болт М6x45 мебельный	16	Колпачок на гайку М6	28
Болт М6x30 мебельный	4	Гайка М6 с пластик.кольцом	28
шайба 6 увеличенная	10		

## 4 Свидетельство о приемке.

Балансир ДКБ-6, заводской номер ДКБ-6 соответствует ГОСТ Р 52169-2012, ГОСТ Р 52301-2013 и признаны годными к эксплуатации.

М.П.

Дата выпуска

личная подпись

инициалы и фамилия

## 5 Свидетельство об упаковке

Балансир ДКБ-6

наименование изделия, обозначение

Заводской номер ДКБ-6 упаковано ИП Харитонова Д.В.,  
г. Сочи, ул. Есауленко д.25

наименование предприятия, проводившего упаковку

согласно требованиям нормативных документов

Дата упаковки \_\_\_\_\_

М.П.

Упаковку провел \_\_\_\_\_

личная подпись, инициалы, фамилия

Дата продажи \_\_\_\_\_ М.П.

Продавец \_\_\_\_\_

## 6 Гарантийные обязательства

Предприятие- изготовитель гарантирует соответствие Балансир ДКБ-6, заводской номер ДКБ-6 требованиям ГОСТ Р 52169-2012, ГОСТ Р 52301-2013 при соблюдении эксплуатантом (владельцем) правил монтажа, эксплуатации, транспортирования и хранения.

**Срок гарантии на изделие 12 месяцев со дня поставки (продажи) изделия эксплуатанту (владельцу) и не более 18 месяцев со дня приемки (изготовления).**

Производитель не несет ответственности за поломки и неисправности, обнаруженные в пределах гарантийного срока, если они произошли вследствие нарушения правил монтажа, транспортирования и хранения оборудования, нормального износа товара или его частей, неправильной его эксплуатацией, ненадлежащей эксплуатации владельцем или третьими лицами.

## 7 Рекламация

В случае обнаружения дефектов или поломок оборудования в период гарантийного срока по вине изготовителя(поставщика) составляются Акт-рекламация. Акт-рекламация должен содержать:

- наименование оборудования, заводской номер и дату выпуска;
- даты получения, монтажа и ввода в эксплуатацию;
- общее время работы, ч;
- сведения об имевшихся неисправностях.

## 8 Сведения о хранении

Дата		Условия хранения изделия	Должность, фамилия, инициалы ответственного лица
Установки на хранение	Снятие с хранения		

## 9 Учет неисправностей при эксплуатации

Дата отказа изделия, его составной части или элемента конструкции	Характер(внешнее проявление неисправности)	Время работы отказавшей составной части или элемента конструкции, ч	Принятые меры по устранению неисправности (Расход ЗИП, направление акта-рекламации)	Должность, фамилия, инициалы и подпись ответственного лица	Примечание

## 10 Учет технического обслуживания

Дата	Замечания по техническому состоянию	Наименование проведенных работ	Должность, фамилия, инициалы и подпись ответственного лица.

## 11 Сведения о ремонте

Наименование составной части изделия или элемента конструкции	Основание для проведения ремонта	Дата		Время наработки до ремонта, ч	Наименование организации, проводившей ремонт	Должность, фамилия, инициалы и подпись ответственного лица.
		Поставлено в ремонт	Выход из ремонта			

## 12 Инструкция по монтажу

12.1 Монтаж балансира может проводиться предприятием- изготовителем или другими юридическими и физическими лицами, располагающими необходимой для этого материально- технической базой и квалификацией

12.2 Установка балансира производится на ровной площадке, свободной от насаждений. Размер площадки не менее 2360х4120мм



Рисунок 1- схема безопасности

12.3 Перед началом монтажа необходимо:

- изучить документацию;
- проверить комплектность согласно разделу 3 настоящего паспорта;
- законсервированные поверхности должны быть расконсервированы;
- при проведении монтажных работ необходимо соблюдать требования безопасности.

12.4 Сборка балансира производится согласно схеме, представленной на рисунке 2.

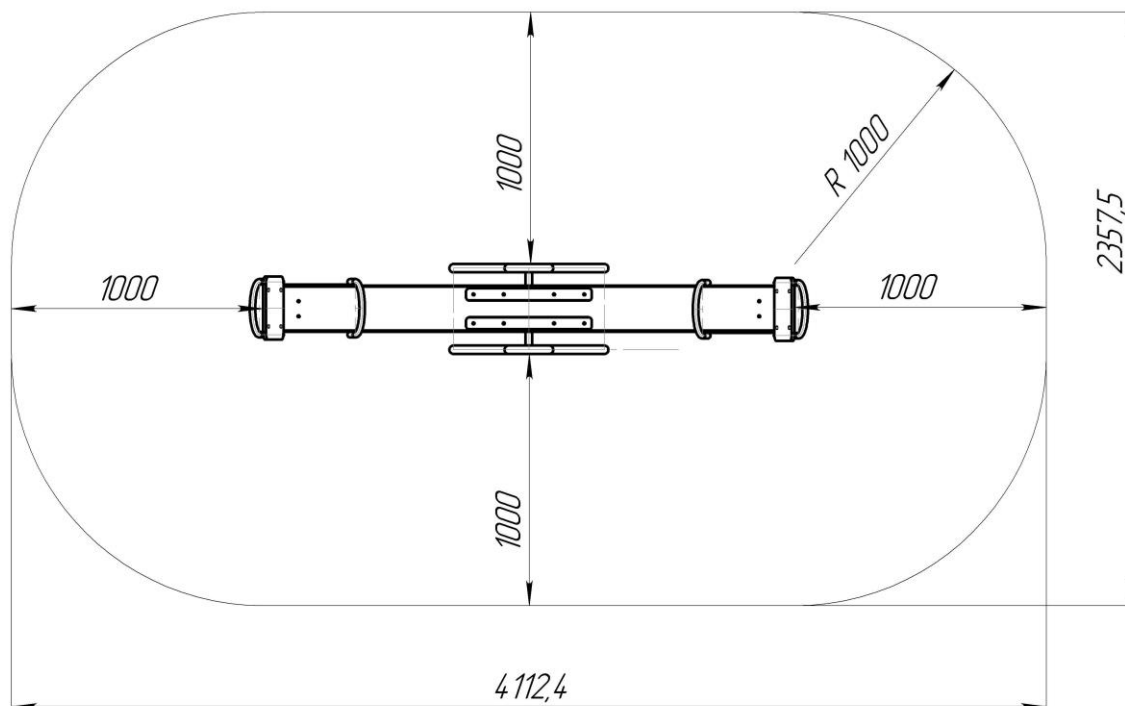
Позиции - см. комплектность раздел 3.



Рисунок 2- схема сборки

### 12.5 Условия бетонирования:

1. Подготовить приямок размером 500x800 глубиной 450мм.

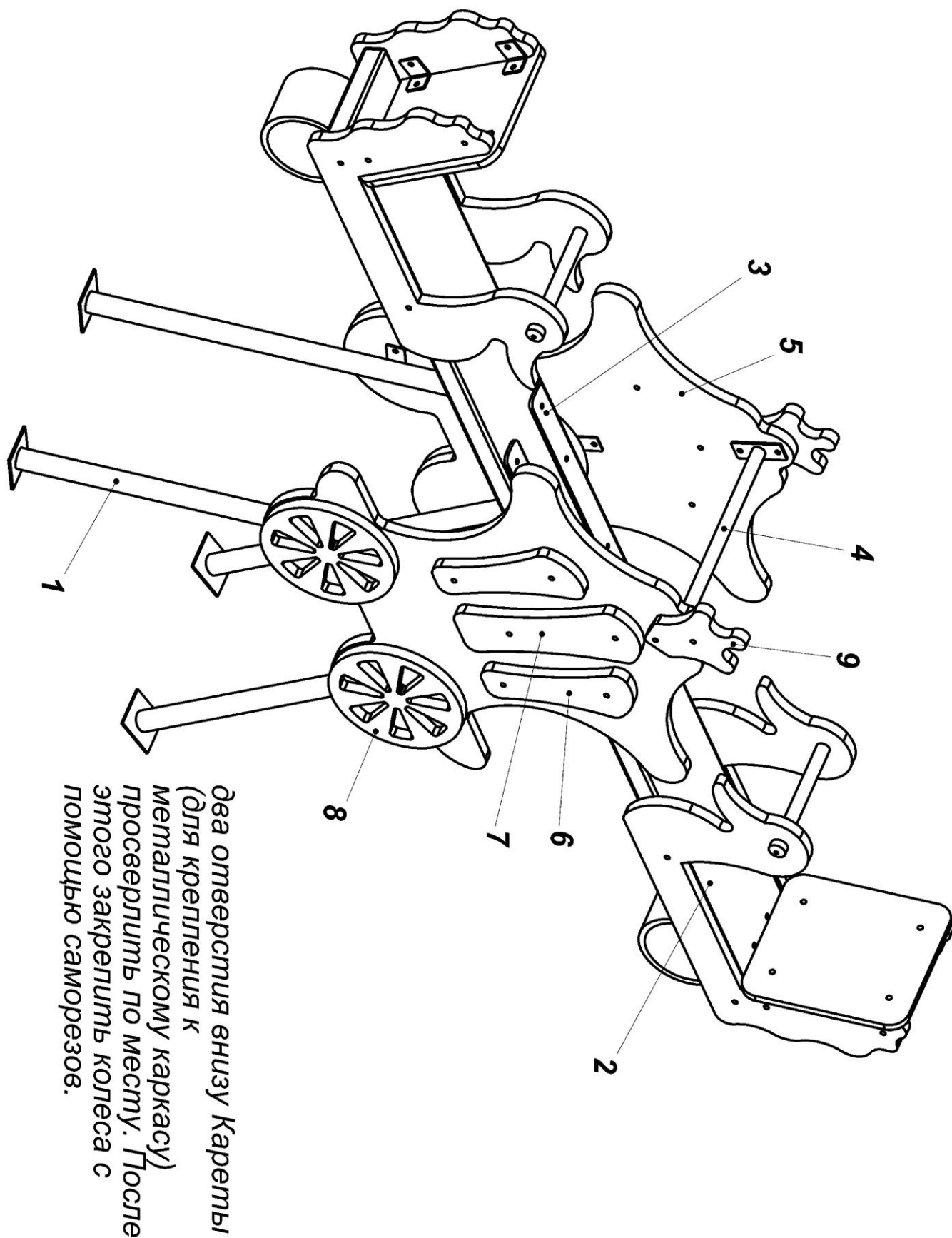

2. Засыпать дно на 50мм щебнем фракцией 10-30.
3. Установить балансир по уровню на место. Глубина установки– 400мм.
4. Бетонировать раствором марки М150-М200, оставляя 200мм по глубине ямок под засыпку грунтом.
5. Засыпать грунтом бетон до уровня земли.

### **13 Правила безопасной эксплуатации игрового оборудования**

13.1 Балансир ДКБ-6 предназначена для детей в возрасте от 3х лет.

13.2 Дети до семи лет должны находиться на детской площадке под присмотром родителей, воспитателей или сопровождающих взрослых.

13.3 Балансир используется на детских игровых площадках без постоянного наблюдения оперативным персоналом. В целях обеспечения безопасной эксплуатации оборудования эксплуатант (владелец) должен ежедневно проводить регулярный визуальный осмотр.

13.4 Если во время осмотра будут обнаружены какие-либо неполадки, то они должны быть немедленно устранены, а если это невозможно, то оборудование должно быть закрыто для детей.

13.5 На поверхности игровой площадки не должно быть посторонних предметов, острых элементов, выступов и травмирующих включений.

13.6 Материалы поверхности детской игровой площадки с низким ударопоглощающими свойствами используют только вне области приземления.

13.7 Под оборудованием игровой площадки с высотой свободного падения более 600 мм должно быть ударопоглощающее покрытие по всей области приземления. При высоте свободного падения менее 600 мм в отдельных местах устраивают ударопоглощающее покрытие из дерна.

Пример покрытия поверхности игровой площадки

Материал	Размер частиц материала, мм	Минимальная толщина слоя, мм
Разрыхленная земля, дерн	–	–
Мульча	20-80	300
Древесные опилки	5-30	
Песок	0,2-2	
Гравий	2-8	
Резиновое покрытие на твердой поверхности	Плитка	40
Резиновое покрытие на гравии		

### **14 Инструкция по осмотру и проверке оборудования перед началом эксплуатации**

Перед началом эксплуатации проводят визуальный осмотр, проверяют узлы крепления и прочность конструкции.

**Эксплуатация разрешается только после полного отвердевания бетона.**

### **15 Инструкция по осмотру, обслуживанию и ремонту оборудования**

15.1 Регулярный визуальный осмотр необходимо проводить ежедневно, при ежедневном осмотре проверяют прочность конструкций, а также узлы крепления.

15.2 Функциональный осмотр необходимо проводить один раз в три месяца. При функциональном осмотре проверяют устойчивость конструкции, прочность узлов крепления.

15.3 Ежегодный основной осмотр проводят с периодичностью один раз в 12 месяцев.

## **16 Особые отметки**

Производитель оставляет за собой право вносить конструктивные изменения в оборудование, поэтому размеры, масса и конструктивные элементы могут незначительно отличаться от указанных в паспорте.